

SPACIFIC GUINARD Pl. N° 273 005
J.M. 1953

**CAMION CITERNE
FEUX DE FORÊTS MOYEN**
"VEHICULE REC. M.P.P. 30 ALLÉGÉE"
ADAPTANT ALUM. G. 30
SUR CHASSIS RENAULT 4x4 R. 2240

POIDS DU VEHICULE :
Equip. complet sans batterie : 3200 kg
Complet avec batterie, sans pompe : 4000 kg
Complet avec pompe, sans batterie : 4400 kg

Un R18 G58 de l'Hérault, en action sur un feu de broussailles.

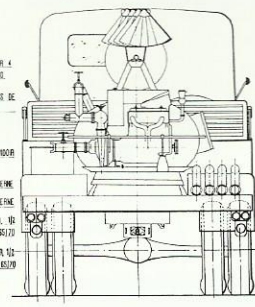
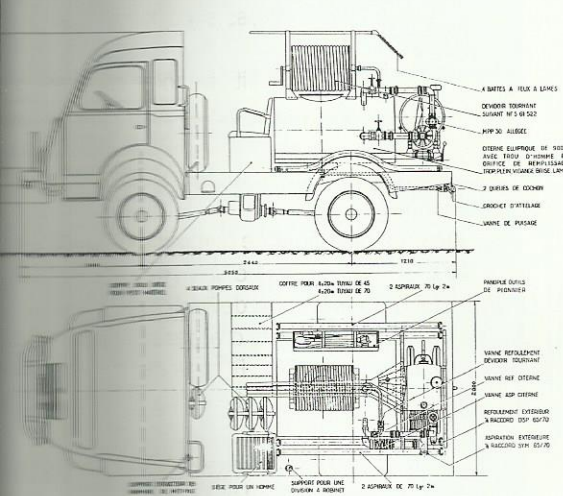

En 1958, à l'occasion d'un appel d'offres de la protection civile pour l'acquisition de douze CCF moyens, Guinard réalisa, dans le dessein d'améliorer les caractéristiques de son CCF, un prototype sur le châssis Renault R2240, converti en 4 x 4 (toujours par Sinpar), et annoncé comme 1 800 kg 4 x 4. Ses performances étaient nettement supérieures à celles de son prédécesseur et permettaient en particulier le montage d'une citerne de 900 litres.

Agréé sous la désignation R18 G58, il en fut fabriqué 61 entre 1958 et 1966 (toujours avec bon nombre de variantes), dont 43 avec MPP 30 allégée, 17 avec MPF 6 x 6 et 1 avec MPF HP). Mais, d'une façon assez surprenante, il ne remplaça jamais complètement le CCF 3 R.

CCF M agréé R18 G58 sur Renault R2240 4 x 4. L'un des douze livrés à la protection civile en 1958.

